

LICITACIÓN PÚBLICA N°: 04/2.022 - S/RES. N°: 1.578/2022

ADQUISICIÓN DE BIENES

Nombre del Proyecto:

**Adquisición de Materiales destinados a la Ejecución de la Obra
Paseo Calle San Luis – Comuna de Monte Vera
DPTO. LA CAPITAL – PCIA. SANTA FE**



Retiro de Pliegos en:

Oficinas Comunes
Avda. San Martín 6190
Monte Vera

Valor del Pliego

Gratis.-

Fecha y Hora cierre de Venta de Pliegos

15/06/2.022 a las 08:30 hs.-

Fecha y Hora Apertura de Ofertas

15/06/2.022 a las 09:00 hs.-

DANTE DANIEL VEGA
Secretario Administrativo Subrogante
Comuna de Monte Vera

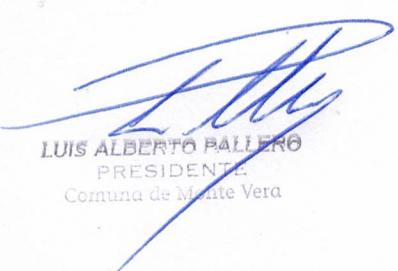

LUIS ALBERTO BALLERO
PRESIDENTE
Comuna de Monte Vera

INDICE:

OBJETO DE LA LICITACIÓN.

ADQUISICIÓN DE LAS BASES DE LICITACIÓN – DOCUMENTACIÓN.

LUGAR Y FECHA DE PRESENTACIÓN DE LAS OFERTAS.

CONSULTAS Y ACLARACIONES.

PRESENTACIÓN DE OFERTAS.

ESPECIFICACIONES DE LA OFERTA.

MANTENIMIENTO DE LA OFERTA – PLAZO.

GARANTIA DE MANTENIMIENTO DE LA OFERTA.

APERTURA DE SOBRES Y SELECCIÓN DE OFERTAS.

ACTA:

RECHAZO.

RESERVA DE DERECHOS.

SELECCIÓN DE LAS OFERTAS – ADJUDICACIÓN.

MODIFICACIÓN DE CANTIDADES AL MOMENTO DE ADJUDICACIÓN.

NOTIFICACIÓN DE LA ADJUDICACIÓN.

CONTRATO.

GARANTIA DE FIEL CUMPLIMIENTO DEL CONTRATO.

TRANSFERENCIA DEL CONTRATO.

PLAZOS Y LUGAR DE ENTREGA.

FORMA DE PAGOS.

DEFECTOS DE LA COSA VENDIDA Y/O DEL SERVICIO PRESTADO.

RESCISIÓN POR INCUMPLIMIENTO DEL ADJUDICATARIO.

COMPETENCIA Y JURISDICCIÓN.

CONOCIMIENTO DEL PLIEGO.

PLANILLA DE REQUISITOS LEGALES.

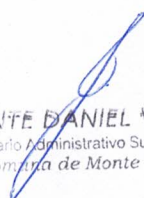

DANTE DANIEL VEGA
Secretario Administrativo Subrogante
Comuna de Monte Vera

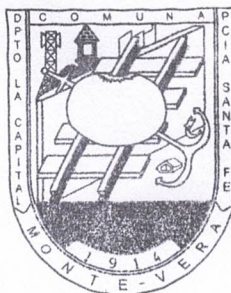

LUIS ALBERTO PALLERO
PRESIDENTE
Comuna de Monte Vera

Comuna de MONTE VERA
Departamento LA CAPITAL
Provincia de SANTA FE

LICITACIÓN PÚBLICA N°: 04/2022

PLIEGO GENERAL DE BASES Y CONDICIONES

1. - OBJETO Y DEMÁS CONSIDERACIONES GENERALES

ESPECIFICACIONES TÉCNICAS

COMUNA DE MONTE VERA
Provisión de Materiales:

Obra “Paseo Calle San Luis – Comuna de Monte Vera”

Computo de Materiales y Especificaciones Técnicas

LOTE N°	MATERIAL	UNID.	CANT.	PRECIO UNITARIO	PRECIO TOTAL	TOTAL LOTE
1	VEREDA DE HORMIGÓN ARMADO					
	1.1. Hormigón H-17	M3	36			
2	ILUMINACIÓN LED					
	2.1. Luminaria LED 200w Alumbrado Público	UNID.	8			
	2.3. Cable Preensablado de 2x6 MM.	MTS.	270			
	2.4. Pinzas de Retención para cable Preensablado	UNID.	20			

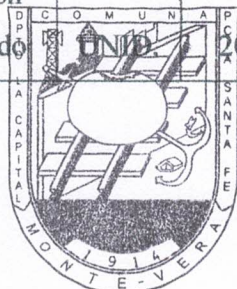

DANTE DANIEL VEGA
Secretario Administrativo Subrogante
Comuna de Monte Vera



LUIS ALBERTO PALLERO
PRESIDENTE
Comuna de Monte Vera

	2.5. Aisladores MN 16	UNID.	8		
	2.6. Morseto Fase C Fusible de 35 A	UNID.	10		
	2.7. Morseto Neutro	UNID.	10		
	2.8. Bolsa de Precintos de 30 cm.	UNID.	1		
	2.9. Rollo Cinta Aisladora	UNID.	2		
	2.10. Fusibles NEOZED de 6 A	UNID.	10		
	2.11. Fusibles NEOZED de 25 A	UNID.	2		
	2.12. Globos Policarbonatos de 450mm de diámetro	UNID.	8		
	2.13. Lámparas LED de 80 W color blancas	UNID.	8		
	2.14. Jabalina 1,50 mts. con toma cable	UNID.	8		
	2.14. Cable TPR 2 x 1,5 MM.	MTS.	150		
	2.15. Plaqueta de Resina Fenólica c/Portafusible Tabaquera	UNID.	8		
	2.16. Fusible tabaquera	UNID.	16		
	2.17. Terminales Cerradas 6 MM.	UNID.	33		
	COLUMNA ALUMBRADO				
3	3.1. Columna Alumbrado Doble Curvatura con Brazo Pecante	UNID.	8		

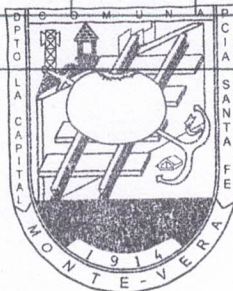
DANTE DANIEL VEGA
Secretario Administrativo Subrogante
Comuna de Monte Vera



LUIS ALBERTO PALLERO
PRESIDENTE
Comuna de Monte Vera

LOTE 1

VEREDA DE HORMIGÓN

- 1. Hormigón elaborado H17.** Resistencia característica mínima: $\sigma'_{bk} = 170 \text{ kg/cm}^2$. Cemento puzolanico. Contenido mínimo de cemento: 300 kg/cm^3 . Razón agua – cemento máximo: 0,5. Asentamiento: 10 cm (Tolerancia $\pm 2 \text{ cm}$). Tamaño máximo del agregado grueso: será de de 32 mm.

De los pastones de hormigón ejecutados en la etapa de hormigonado, se extraerá como mínimo una muestra por día, sobre probetas cilíndricas de 15cm de diámetro y 30cm de altura, debidamente identificadas. Estas probetas, luego de 28 días serán sometidas a ensayos de compresión debiendo obtener resistencia mínima descripta anteriormente. Los moldes para probetas se llenarán por tercios de su altura, llenándolo con cuchara de albañil, haciendo girar este alrededor de su perímetro, para que el hormigón se deslice convenientemente en el molde. Cada capa se golpeará 25 veces con la cuchara metálica, para producir el efecto de vibrado, debiendo curar las probetas del mismo modo que a las losas de hormigón.

LOTE 2

ILUMINACIÓN LED

- 2.1. Luminaria LED 200w Alumbrado Público.** Tipo de lámpara: LED integrado, IP: 65, tono: 5000°k, lúmenes (Intensidad de luz): 18.000lm. Apertura: 105°. Material: Aluminio / Difusor de Policarbonato. Medidas: variables según modelo. Vida útil mínima: 30.000 hs. Resistente a la intemperie. Con acople regulable y disipador de calor.

- 2.3. Cable Preensamblado de 2x6mm.** De Cobre (Acometida Cu) Norma: 2164. Tensión: 1.1 Kv. Cobre bajo norma: IRAM 2004/2022, temperatura máxima en el conductor en servicio continuo: 90°C, temperatura máxima en el conductor en sobrecarga: 130°C, temperatura máxima en el conductor en cortocircuito: 250°C.

Aislante: polietileno reticulado (XLPE) norma: IRAM 2164, color negro.

2.4. Pinzas de Retención para cable Preensamblado. Conjunto de retención con rienda desmontable, flexible e imperdible para neutros portante de preensamblado para cables de 2x6 mm de diámetro exterior, debe soportar una carga de tracción de 1500Kg.

Cuerpo inyectado en aleación de Aluminio y cuñas de Nylon 66 con 30% de F.V.

Rienda de acero galvanizado, remaches de Aluminio y codo de polipropileno copolímero. Fabricado bajo la norma NIME 1010.

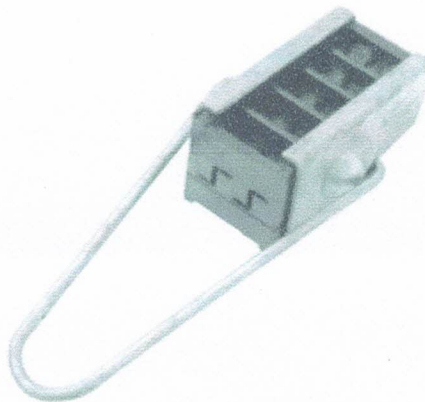

2.5. Aisladores MN 16. De porcelana, uso: Intemperie (Cables Aéreos), normalizado.



2.6. Morseto Fase con Fusible de 35 A. Doble función (conexión y protección de fase). Con un bulón con cabeza fusible y grasa en las zonas de contacto. Normalizado.



DANTE DANIEL VEGA
Secretario Administrativo Subrogante
Comuna de Monte Vera

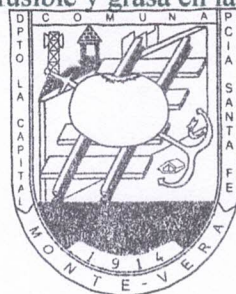

LUIS ALBERTO PALLERO
PRESIDENTE
Comuna de Monte Vera

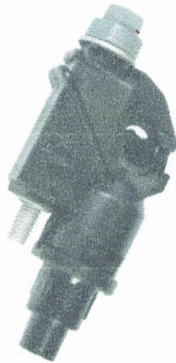

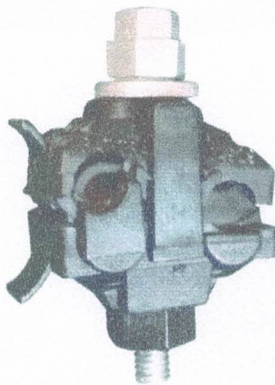

- 2.7. Morseto Neutro.** Cuerpo: Nylon 6/6 con carga de fibra de vidrio (33%).
Bulón: hierro con tratamiento Delta Protekt 1000 Hs. Cabeza fusible - torque 8 N (0,8 kgf). Uso: Intemperie (Cables Aéreos), Pasante: 10 - 95 mm², Derivación: 1,5 - 10 mm², Inserto: Cobre. Norma de fabricación: IRAM 2435, NFC33004, NFC33022 y ANSI C 119.4-2004.

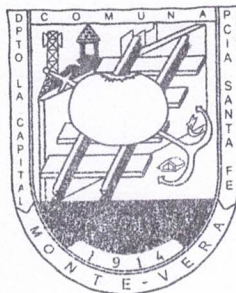

- 2.8. Bolsa de Precintos de 30 cm.** Plásticos Negro, ancho 4,6mm. x 100 unidades.
Inyectados en Nylon.
- 2.9. Rollo Cinta Aisladora.** Cinta aisladora de PVC con adhesivo base de caucho - auto extingüible, medidas: 18mm x 20m x 0,13mm. Uso industrial.
- 2.10. Fusible NEOZED de 6 A.** Cerámico, normalizado.

DANTE DANIEL VEGA
Secretario Administrativo Subrogante
Comuna de Monte Vera



LUIS ALBERTO BALLERO
PRESIDENTE
Comuna de Monte Vera



2.11. Fusible de 25 A. Cerámico, normalizado.



2.12. Globos Policarbonatos de 450mm. de diámetro. Traslucido, con base de fundición de aluminio y portalámparas e40 normalizado.



2.13. Lámparas LED de 80 W color blanco: 220Vca 50Hz. E40, uso vertical. Diseño magnolia. Características mínimas; 6400k, 5000 lúmenes y 20.000hs de vida útil.

Diámetro máximo 110mm.



2.14. Jabalina 1,5m con toma cable. $\frac{3}{4}$ lisa Norma IRAM 2309-01. Con material de cobre al 99% de pureza. Deben tener rigidez y resistencia mecánica adecuadas para permitir su instalación en el terreno sin rotura o deformaciones que afecten su servicio.

2.15. Plaqueta de Resina Fenólica c/Portafusible Tabaquera. El tablero bornera es del tipo BECA 214 4 borne p/2 portafusible normalizado.

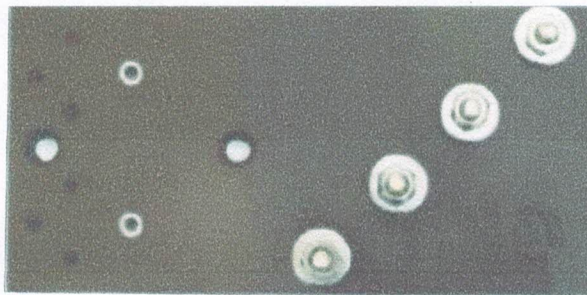

2.16. Fusible tabaquera. De 6 a 10 amp. Normalizado.

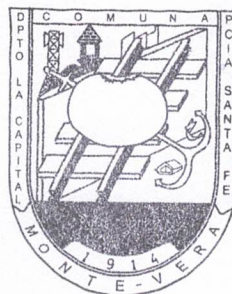

DANTE DANIEL VEGA
Secretario Administrativo Subrogante
Comuna de Monte Vera



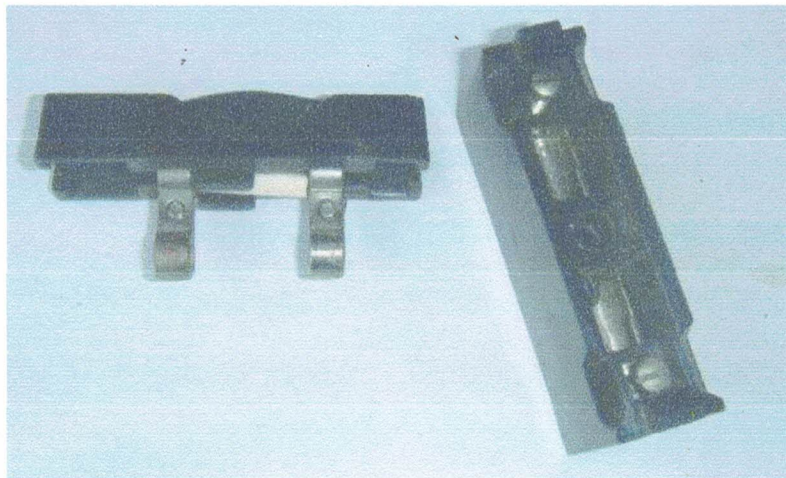

LUIS ALBERTO PALLERO
PRESIDENTE
Comuna de Monte Vera



2.17. Terminales Cerradas 6 MM. Terminal a compresión de un orificio, tubo standard, con ventana de inspección, para conductores de cobre milimétricos. Fabricados en cobre electrolítico 99.99% de alta conductividad. Tubo identificado con marcación de color LCT, medida del conductor, Matriz a utilizar, ubicación de compresiones, marca de seguridad IRAM, marca de conformidad con resolución 92/98. Con ventana de inspección, para garantizar la completa inserción del conductor. Recubrimiento superficial de estaño, para prevenir corrosión. Certificación IRAM según IEC 61238-1. Conformidad con resolución 92/98 de la ex-SICyM.

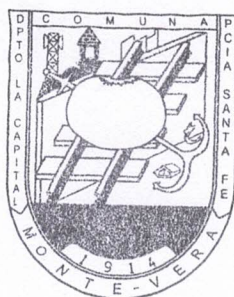

DANTE DANIEL VEGA
Secretario Administrativo Subrogante
Comuna de Monte Vera



LUIS ALBERTO PALERO
PRESIDENTE
Comuna de Monte Vera

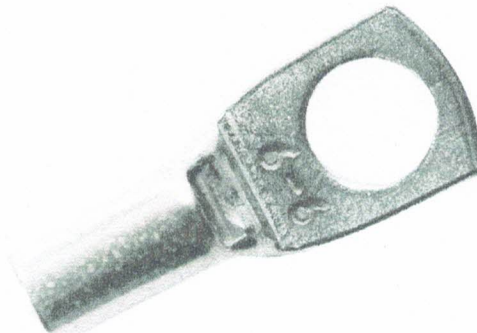

LOTE 3
COLUMNA ALUMBRADO

3.1. Columna Alumbrado Doble Curvatura con Brazo Pecante. Dimisiones, espesores y características según planimetría. Para acometida aérea.

Debe estar compuesta por una estructura metálica resistente, con tratamiento anti oxido, con características anti vandálicas. El acero tendrá, como mínimo calidad F36 según CIRSOC 301.

Todos los componentes deberán estar exentos de escamas, laminillas u otros defectos, debiendo tener adecuada terminación, no admitiéndose en ningún caso el uso de soldaduras u otros medios para rellenar o disimular imperfecciones de ningún tipo.

Uniones soldadas: las superficies a soldar estarán libres de suciedad, herrumbre, cascarilla, pinturas escorias del oxicorte y cualquier otro material extraño, que deberán eliminarse cuidadosamente antes de la soldadura. También estarán libres de rebabas y desgarraduras.



DANTE DANIEL VEGA
Secretario Administrativo Subrogante
Comuna de Monte Vera

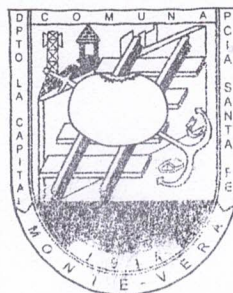

LUIS ALBERTO PALLERO
PRESIDENTE
Comuna de Monte Vera

La preparación de los bordes cortados a soplete será hecha mecánicamente. Se prohíbe la ejecución de soldaduras con temperaturas ambientes inferiores a 0°C. Los elementos a soldar siempre deberán estar perfectamente secos. Luego de ejecutar cada cordón elemental, y antes de depositar el siguiente, se limpiará de escoria la superficie utilizando piqueta y cepillo de alambre. No se podrá acelerar el enfriamiento de la soldadura por medios artificiales ni medidas especiales.

Todas las superficies a pintar deberán estar perfectamente limpias de grasa, aceites, virutas, pinturas viejas, óxidos, etc. Las superficies serán limpiadas de materiales que puedan descomponer la pintura o perjudiquen su adherencia y de capas de pintura mal ejecutadas o con materiales no apropiados.

Usaran dos manos de anti oxido de distintos colores y dos manos de esmalte sintético según los colores especificados a continuación:



No se aplicará pintura en días lluviosos o con humedad mayor a 85%. En caso de lluvia, clima húmedo y formación de agua, han de suspenderse los trabajos. Tampoco podrá pintarse ante temperaturas menores a 5 °C o mayores a 50 °C. Las superficies a pintar deben estar perfectamente secas.

Cada capa de pintura debe estar seca y limpia cuando se aplique la siguiente. Los ángulos, esquinas y espacios intermedios difícilmente accesibles han de pintarse con un



DANTE DANIEL VEGA
Secretario Administrativo Subrogante
Comuna de Monte Vera

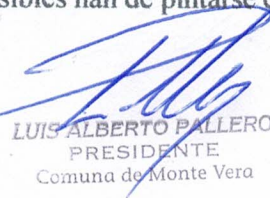

LUIS ALBERTO PALLERO
PRESIDENTE
Comuna de Monte Vera

pincel especialmente seleccionado y/o diseñado para tal fin.-

Lugar de entrega: Donde lo solicite la Dirección de obras Públicas, dentro de la planta urbana.

**"COLUMNA ALUMBRADO PÚBLICO
METÁLICA DOBLE CURVATURA
TIPO JIRAFÁ CON BRAZO PECANTE"**

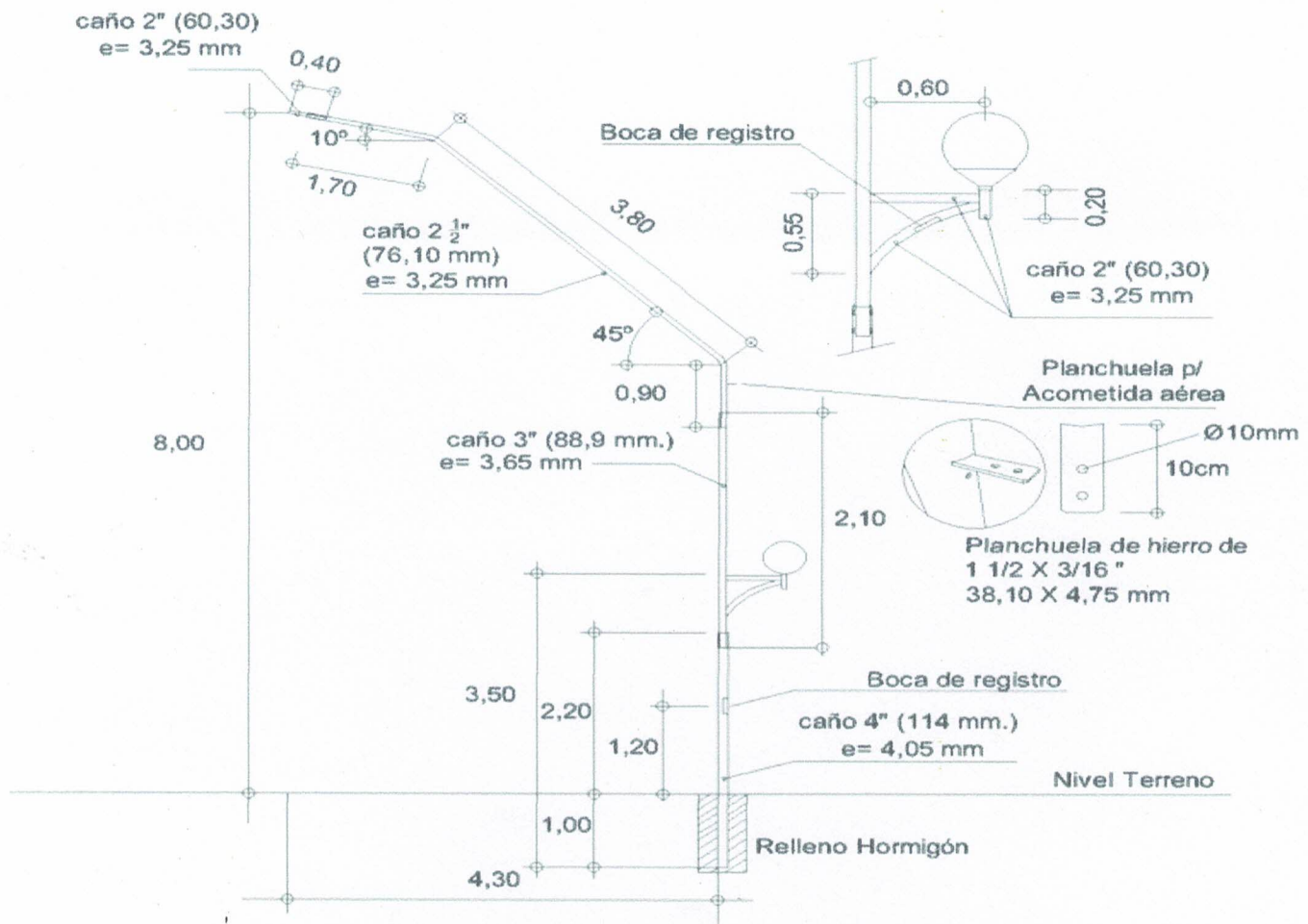

DANTE DANIEL VEGA
Secretario Administrativo Subrogante
Comuna de Monte Vera

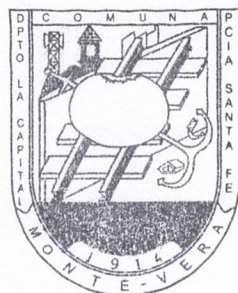

LUIS ALBERTO PALLERO
PRESIDENTE
Comuna de Monte Vera

Fijese para el Acto de Apertura de las Propuestas el día **15 de Junio de 2.022**, a las 09:00 horas, o el día hábil siguiente a la misma hora si aquel fuere feriado o se declarase asueto, o si por cualquier otra cuestión debidamente justificada se postergara.

2)- ADQUISICIÓN DE LAS BASES DE LICITACIÓN - DOCUMENTACIÓN: Todo interesado en participar de la presente Licitación Pública podrá obtener información adicional y observar los Pliegos en la sede de la Comuna de Monte Vera, sita en Avenida San Martín N° 6190 de la localidad de Monte Vera. .

3)- LUGAR Y FECHA DE PRESENTACIÓN DE LAS OFERTAS: Las propuestas deberán presentarse en la Oficina de Mesa de Entradas en horas hábiles de atención de la Comuna de Monte Vera, hasta 30 (Treinta) minutos antes de la hora fijada para la Apertura.

Cuando sin expresa habilitación de día y hora se hubiera fijado para el acto un día feriado o cuando con posterioridad al llamado a Licitación, se declara feriado o se acuerda asueto, el acto tendrá lugar el siguiente día hábil a la misma hora.

Serán rechazadas y no serán abiertas aquellas ofertas que lleguen con posterioridad al Acto de Apertura, incluidas las que lleguen por correo o por cualquier otro medio, aun cuando se justifique con el matasellos u otro elemento el haberse despachado a tiempo. Dichas ofertas se tendrán por no presentadas.

4)- CONSULTAS Y ACLARACIONES: Las dudas que pudieran originarse acerca de pliegos, especificaciones técnicas, etc. por parte de los interesados en formular propuestas, deberán plantearse por escrito dirigido a la Comuna de Monte Vera, solicitando concretamente la aclaración que estimara necesaria, lo que podrá hacer hasta dos (2) días anteriores a la fecha fijada para abrir la propuesta.

5)- PRESENTACIÓN DE OFERTAS: Deberá contener los siguientes elementos:

- Nombre del oferente o de las personas que integran el Grupo oferente o la U.T.E. y nombre del representante del oferente, acompañando copia debidamente certificada del poder. Documentación respaldatoria de la persona jurídica.
- Las propuestas serán redactadas en idioma nacional oficial. Se efectuarán en un solo tipo de escritura, ya sea a máquina o con tinta en forma manuscrita;
- Las enmiendas y raspaduras en partes esenciales de la propuesta deberán

estar salvadas debidamente con la expresión: "Testado vale" y "Testado no vale" según corresponda, pero en ningún caso podrá presentarse con enmiendas y/o raspaduras la oferta económica;

- Deberán estar firmadas en todas sus hojas por el proponente o su representante autorizado, con la aclaración de la firma pertinente.
- Planilla de Requisitos legales debidamente cumplimentada y firmada.
- Constancia de inscripción en el Registro de Proveedores de la Comuna de Monte Vera.
- Denunciar domicilio legal y real del proponente, lugar este donde serán válidas las notificaciones vinculadas con la gestión licitatoria, y eventualmente con el contrato de adjudicación.
- Garantía de Mantenimiento de Oferta.
- El original y la copia de la oferta serán colocados cada una en un sobre individual (el sobre interior), y el conjunto total (original y copia) en un sólo sobre (el sobre exterior). Se identificará cada sobre interior como "ORIGINAL" y "COPIA" según corresponda. El sobre exterior contendrá en su cubierta la siguiente leyenda:

COMUNA DE MONTE VERA

LICITACIÓN PÚBLICA N°: 04/2022

EXPTE. N°.:3647/2022 - FECHA APERTURA: 15/06/2022 - HORA: 09:00 Hs.-

6)- ESPECIFICACIONES DE LA OFERTA: La cotización de los precios deberá realizarse en MONEDA NACIONAL, incluyendo en el precio todos los impuestos, tasas, tributos y gravámenes que el proponente deba afrontar para el cumplimiento del objeto de la licitación.

Para cada uno de los ítems que se coticen: cantidad, unidad, precio unitario y precio total en números y el total general de la propuesta correspondiente expresado en números y letras.

El proponente podrá cotizar todas las alternativas que estime conveniente, ajustándose a las especificaciones técnicas de los ítems correspondientes.

El oferente podrá ofrecer opciones de pago y/o financiación.

7)- MANTENIMIENTO DE LA OFERTA - PLAZO: El término para la adjudicación de la Licitación Pública no podrá exceder de los treinta (30) días contados a partir del día

siguiente a la fecha de Apertura del Acto Licitatorio, quedando obligado el oferente por dicho lapso en el mantenimiento de la oferta.

Para el caso del vencimiento del plazo establecido en el apartado anterior, sin que se haya Adjudicado la Licitación, se considerará ampliado el mantenimiento de la oferta por un plazo de Quince (15) días más por el solo transcurso del tiempo, salvo que el proponente justifique en forma fehaciente y con una antelación de 24 (Veinticuatro) horas su oposición formal en tal sentido. El oferente también puede extender de pleno derecho por 15 (Quince) días más el mantenimiento de la oferta debiendo hacerlo expresamente por escrito.

8)- GARANTIA DE MANTENIMIENTO DE LA OFERTA: El Oferente suministrará como parte de su oferta una Garantía de Mantenimiento de la Oferta por el 1% del monto total de la oferta, cuya validez no deberá ser menor a Cuarenta y Cinco (45) días posteriores a la fecha de Apertura de Ofertas.

La Garantía se exige para proteger al Comprador contra el riesgo de incumplimiento por parte del Oferente que pudiera justificar la ejecución de la Garantía.

La Garantía de Mantenimiento de la Oferta estará expresada en la misma moneda de la oferta y se presentará, a elección del Oferente, en una de las siguientes modalidades:

- Fianza bancaria o carta de crédito irrevocable emitida por un Banco establecido en Argentina que el Oferente haya verificado previamente que es aceptable para el Comprador.
- Póliza de seguro de caución emitida por una aseguradora aceptada por la Superintendencia de Seguros de la República Argentina. Deberá incluir una cláusula donde se deje expresa constancia del sometimiento a los Tribunales Ordinarios que correspondan al domicilio del Comprador para cualquier cuestión Judicial y/o extra judicial que se suscite, renunciando expresamente al Fuero Federal y a cualquier otro fuero que pudiera corresponderle. Así mismo, la compañía de seguros se constituirá como fiador solidario, liso, llano y principal pagador de la garantía prevista en el pliego de la licitación, con renuncia del beneficio de excusión y de división de acuerdo a los términos Nuevo Código Civil y Comercial de la Nación, por todo el término de mantenimiento de la propuesta y por la totalidad del monto sin restricciones ni salvedades.



DANTE DANIEL VEGA
Secretario Administrativo Subrogante
Comuna de Monte Vera



LUIS ALBERTO BALLERO
PRESIDENTE
Comuna de Monte Vera

- Depósito en la cuenta bancaria especificada oportunamente por el área comunal correspondiente o depósito en efectivo en la sede de la Comuna de Monte Vera. Esta Garantía no devengará intereses.
- Cheque certificado, giro o transferencia bancaria a la orden de la Comuna de Monte Vera. El cheque será depositado indefectiblemente en la cuenta de la Comuna.

La oferta no acompañada por la Garantía de Mantenimiento de la Oferta, de conformidad a lo establecido en el presente Pliego de Bases y Condiciones, será rechazada por no ajustarse a los requisitos de la Licitación.

Las Garantías correspondientes a las ofertas que no sean aceptadas serán canceladas o devueltas tan pronto como sea posible y, a más tardar, treinta (30) días después de la expiración del plazo de validez de la oferta fijado por el Comprador.

La Garantía de Mantenimiento de la Oferta que resulte aceptada será cancelada una vez que el Oferente haya firmado el correspondiente Contrato y suministrado la Garantía de Fiel Cumplimiento del mencionado.

La Garantía de Mantenimiento de la Oferta podrá ser ejecutada:

- Si el Oferente retira su oferta en el período de validez estipulado por el presente Pliego; o
- En caso de que la oferta sea aceptada, si el Oferente:
 - no firma el Contrato, o
 - no suministra la Garantía de Fiel Cumplimiento del Contrato.

9)- APERTURA DE SOBRES Y SELECCIÓN DE OFERTAS

ACTO DE APERTURA – FORMALIDADES: En el lugar, día y hora fijados para el Acto de Apertura, con la presencia de los funcionarios comunales y los interesados que concurren, se dará por finalizada la recepción de ofertas, se contarán correlativamente los sobres y se anunciará el número de ofertas recibidas según que corresponda a cada oferta, respetando al orden en fueron ingresadas en Mesa de Entradas de esta Administración, a partir de ese momento no se recibirán más ofertas que las presentadas, aun cuando el Acto de Apertura no se hubiera iniciado.

10)- ACTA: De todo lo que ocurra en el Acto de Apertura se labrará Acta, donde se dejará constancia del nombre de cada oferente y asimismo se consignarán en forma sintética las observaciones que formulen los oferentes acerca de la regularidad del



DANTE DANIEL VEGA
Secretario Administrativo Subrogante
Comuna de Monte Vera

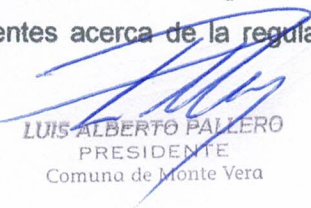

LUIS ALBERTO PALLERO
PRESIDENTE
Comuna de Monte Vera

acto, y dejándose constancia de las demás observaciones que se formulan.

Previa lectura de la misma, será rubricada por los funcionarios actuantes y los asistentes que deseen hacerlo. Las copias quedarán a disposición de los interesados. Asimismo le será entregada una copia del Acta respectiva a cada oferente concurrente.

11)- RECHAZO: Serán objeto de Rechazo las Ofertas que:

No estén firmadas por el oferente;

No presenten garantía de mantenimiento de oferta.

Tengan raspaduras o enmiendas en las siguientes partes fundamentales: Precio, Plazo de Mantenimiento, Plazo de Entrega, Plazo de Pago o alguna otra que haga a la esencia del Contrato y no haya sido debidamente salvada.

En los casos en los cuales falte alguna documentación que no se encuadre en las enunciadas precedentemente como causal de rechazo de oferta, tendrán un plazo de cuarenta y ocho (48) horas para cumplimentar dicha presentación.

12)- RESERVA DE DERECHOS: La Comuna de Monte Vera se reserva el derecho de aceptar la propuesta que a su juicio más convenga a los intereses comunales o rechazarlas a todas, sin crearse por ello obligación alguna con los proponentes.

La circunstancia de presentarse una sola propuesta no impide ni obliga la Adjudicación por parte de la Comuna, ya que siempre corresponde analizar todos los extremos legales y de procedimientos correspondientes.

13)- SELECCIÓN DE LAS OFERTAS - ADJUDICACIÓN: La Comuna de Monte Vera tendrá derecho a efectuar los estudios comparativos y solicitar dictámenes u opiniones que estime necesarios para el estudio de las ofertas a los fines de determinar cuál de ellas es la más ventajosa, la que podrá no ser necesariamente la de menor precio. La adjudicación podrá ser parcial, referida a determinados ítems.

A tal fin, la simple circunstancia del menor precio será conectada con otros criterios tales como: Idoneidad Técnica del Oferente, Garantías de Funcionamiento, Cualidades del Objeto, Soluciones Financieras, Formas de Prestación de Servicios posteriores a la venta, Plazo de Entrega, forma de otorgamiento de los bienes, antecedentes en la localidad y todo otro criterio cuantitativo o cualitativo que permita la elección de la oferta más conveniente entre aquellas que se ajusten a las Bases y Condiciones de la Licitación Pública y analizadas por la Comisión de Pre Adjudicación pertinente.

14) – MODIFICACIÓN AL MOMENTO DE ADJUDICACIÓN: La Comuna de Monte



DANTE DANIEL VEGA
Secretario Administrativo Subrogante
Comuna de Monte Vera



LUIS ALBERTO BALLERO
PRESIDENTE
Comuna de Monte Vera

Vera se reserva el derecho de aumentar o disminuir al momento de adjudicar la Licitación en cuanto a cantidades teniendo en cuenta las características técnicas indicadas en el Punto 1, hasta en un 15% (Quince) en mas o en menos.

15)- NOTIFICACIÓN DE LA ADJUDICACIÓN: La Adjudicación deberá ser notificada al Adjudicatario por cualquier medio fehaciente, dentro del plazo de mantenimiento de oferta que se alude en el Art. 7°. Del mismo modo, la Comuna de Monte Vera deberá notificar a los demás oferentes no adjudicados, por medio de notificación fehaciente, a los fines de que hagan valer sus derechos dentro de los 2 (Dos) días hábiles siguientes a la notificación fehacientemente practicada, renunciándose expresamente por la presente al día de gracia para las impugnaciones correspondientes.

16)- CONTRATO: Resuelta la adjudicación y comunicada fehacientemente mediante Carta Certificada con Aviso de Retorno u otro medio idóneo, acompañándose la copia certificada de la resolución correspondiente, deberá presentarse para suscribir el correspondiente contrato dentro los 10 (Diez) días hábiles posteriores a la comunicación.

17)- GARANTIA DE FIEL CUMPLIMIENTO DEL CONTRATO: Dentro de los diez (10) días hábiles siguientes a la notificación de adjudicación, el Oferente seleccionado suministrará una Garantía de Fiel Cumplimiento del Contrato equivalente al 10% (Diez Por ciento) del monto total adjudicado.

La Garantía de Fiel Cumplimiento del Contrato estará expresada en la misma moneda de la oferta y se presentará, a elección del Oferente, en una de las modalidades previstas en el presente pliego para la Garantía de Mantenimiento de Oferta.

La circunstancia de que el Oferente adjudicatario no cumpla lo dispuesto en la presente clausula constituirá causa suficiente para la anulación de la adjudicación y la pérdida de la Garantía de Mantenimiento de la Oferta, en cuyo caso el Comprador podrá adjudicar el Contrato al Oferente cuya oferta evaluada sea la más baja después de la anulada, o llamar a una nueva licitación.

En los casos en que se produzcan modificaciones del monto contractual deberán ajustarse las garantías del contrato para restablecer el porcentaje de garantía original.

18)- TRANSFERENCIA DEL CONTRATO: El Contrato no podrá transferirse ni cederse total o parcialmente por el Adjudicatario, ni asociarse este último para su cumplimiento, sin la autorización previa por escrito de la Comuna de Monte Vera. En caso contrario, la Comuna podrá rescindir el Contrato, sin recurso por parte del



DANTE DANIEL VEGA
Secretario Administrativo Subrogante
Comuna de Monte Vera



LUIS ALBERTO RALLERO
PRESIDENTE
Comuna de Monte Vera

Adjudicatario para exigir el cumplimiento del mismo.

19)- PLAZOS Y LUGAR DE ENTREGA: El Plazo a convenir de acuerdo a las propuestas del oferente, teniendo en cuenta un plazo razonable, el que no podrá exceder los veinte (20) días de la firma del contrato, salvo fundados motivos que serán considerados particularmente por la Comuna. Es menestar destacar que en cuanto al Lote 2 Iluminación Led y el Lote 3 Columna Alumbrado, el plazo de entrega de los materiales no podrá exceder de los veinte (20) días a contar desde la firma del contrato. Respecto a la entrega del bien adjudicado: el Lote 1 será entregado en obra, en la Planta Urbana de Monte Vera y los Lotes 2 y 3 serán entregados en sede comunal.

20) FORMA DE PAGOS: El oferente podrá realizar todas propuestas que considere oportuna realizar en cuanto a la financiación de su oferta en caso de resultar adjudicada.

21)- DEFECTOS DE LA COSA VENDIDA Y/O DEL SERVICIO PRESTADO: Es condición que toda cosa entregada y/o prestación de servicios posteriores, está exenta de todo defecto aparente u oculto.

En todos los casos, el o los bienes objeto de la presente licitación y/o servicios prestados y/o entregados serán sin uso, nuevos, ajustados a derecho, y a la calificación de primera calidad en el comercio y terminados con arreglo a las especificaciones del arte que rija la materia. La Comuna de Monte Vera queda facultada para hacer en cualquier momento la denuncia por defectos o falta de calidad, cantidad u otra circunstancia acerca de los mismos, aunque hayan sido ya prestados o entregados y aún en el caso de que las facturas hayan sido debidamente pagadas. Será a cargo del proveedor, la prueba de que los vicios o defectos comprobados sobrevinieron con posterioridad a la fecha de entrega o prestación.

22)- RESCISIÓN POR INCUMPLIMIENTO DEL ADJUDICATARIO: La Administración Comunal se reserva el derecho a la rescisión del contrato suscripto con el adjudicatario por el incumplimiento manifiesto de las obligaciones a su cargo, sin perjuicio del derecho que le asiste de iniciar las acciones legales por daños y perjuicios ocasionare a la Comuna de Monte Vera.

23)- COMPETENCIA Y JURISDICCIÓN: Para cualquier cuestión legal que se suscite con motivo de la gestión licitatoria y/o en el curso de ejecución del contrato, las partes de común acuerdo, convienen la competencia de la Cámara en lo Contencioso

Administrativo de la ciudad de Santa Fe con la exclusión de cualquier otro fuero o jurisdicción.

24)- CONOCIMIENTO DEL PLIEGO: El proponente no podrá alegar en cualquier caso la falta de conocimiento del presente pliego y el solo hecho de presentar la oferta implicara la perfecta comprensión de sus cláusulas y aceptación de todas sus condiciones, como así mismo de los lugares y plazos en que deben cumplirse las obligaciones, dando además su conformidad a la interpretación que en caso de duda haga la Administración Comunal.

25)

PLANILLA DE REQUISITOS LEGALES

LICITACIÓN N°: 04/2022

EXPEDIENTE N°.: 3647/2022

Razón Social del Proponente	
Domicilio Real	
Tel./Fax	
E-mail	
Localidad - Provincia	
Domicilio Legal	
Localidad - Provincia	
Valor de su Propuesta \$	
Valor de la Propuesta en letras	
Boleta Depósito – Compra Pliego por \$	
C.U.I.T.	

DANTE DANIEL VEGA
Secretario Administrativo Subrogante
Comuna de Monte Vera

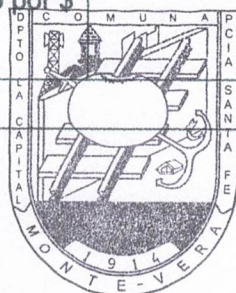

LUIS ALBERTO PALLERO
PRESIDENTE
Comuna de Monte Vera



Nº:		
Ingresos Brutos		
Nº:		
Convenio Multilateral		

Declaro bajo juramento que para cualquier cuestión judicial que suscite con motivo de la presente gestión licitatoria y/o en el curso de ejecución del contrato, se acepta la competencia de la Cámara en lo Contencioso Administrativo de la Ciudad de Santa Fe, con expresa exclusión de todo otro fuero o jurisdicción. Como así también, Declaramos bajo juramento de ley, que al día de la presentación de esta propuesta, la firma que representamos no se encuentra incurso en causales de incompatibilidad, inhabilitados por razones civiles, comerciales o penales, deudores del Estado Nacional, Provincial y/o Comunal por causas provisionales o tributarias pasadas en autoridad de cosa juzgada administrativamente o judicial, en concurso o convocatoria de acreedores o inhabilitados por el Banco Central de la República Argentina. Así también, Declaro bajo juramento conocer y aceptar todas las condiciones del pliego de esta Licitación.

.....
Firma y sello

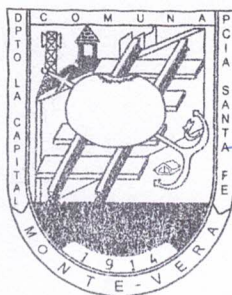

DANTE DANIEL VEGA
Secretario Administrativo Subrogante
Comuna de Monte Vera

LUIS ALBERTO PALLERO
PRESIDENTE
Comuna de Monte Vera

ANEXO I
RESOLUCIÓN 1578/2022

Construcción de paseo calle San Luis
Cronograma de trabajo



Tarea: Iluminación LED.

Instalación de 8 columnas de alumbrado público de calle con un aplique de iluminación peatonal con sus respectivos elementos para su funcionamiento mediante acometida aérea.

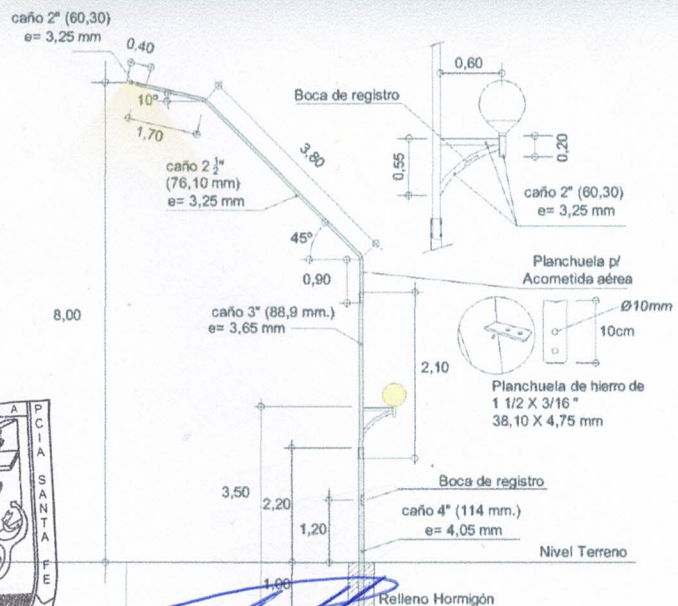

DANTE DANIEL VEGA
Secretario Administrativo Subrogante
Comuna de Monte Vera

LUIS ALBERTO PALLERO
PRESIDENTE
Comuna de Monte Vera

Tarea: Vereda de hormigón.

Construcción de vereda peatonal de 156m de largo, 10cm de espesor y 1,50m de ancho, será realizada con hormigón H17 con juntas de dilatación cada 3 metros. Terminación cemento alisado/texturado.



Cronograma

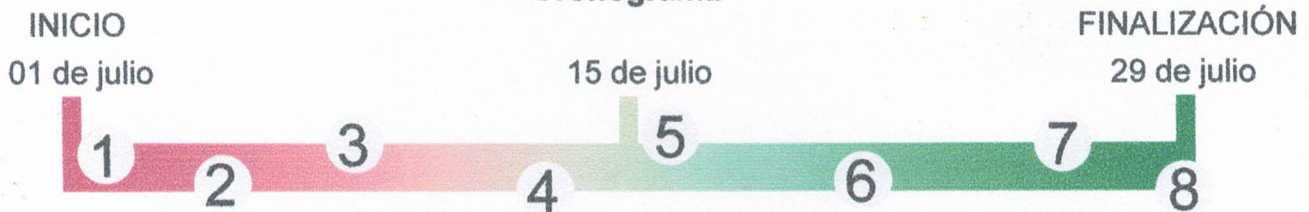

- 1 Trabajos preliminares: Limpieza, movimiento de suelo, desmalezado.
- 2 Colocacion de los 8 postes de luminación.
- 3 Confección de vereda, primer tramo de 54m de largo (9m³ de hormigón).
- 4 Colocación de artefactos eléctricos y conexión de las 8 columnas.
- 5 Confección de vereda, segundo tramo de 54m de largo (9m³ de hormigón).
- 6 Confección de vereda, tercer tramo de 54m de largo (9m³ de hormigón).
- 7 Confección de vereda, cuarto tramo de 54m de largo (9m³ de hormigón).
- 8 Limpieza final de obra.

DANTE DANIEL VEGA
Secretario Administrativo Subrogante
Comuna de Monte Vera



LUIS ALBERTO PALLERO
PRESIDENTE
Comuna de Monte Vera